

Sierra Wireless AirCard® 319U

MOBILE INTERNET KEY
QUICK START GUIDE

LA CLÉ INTERNET MOBILE
GUIDE DE DÉMARRAGE RAPIDE

www.sierrawireless.com



SIERRA
WIRELESS™

Welcome to the AirCard 319U

Mobile Internet Key Quick Start Guide

This Quick Start Guide provides instructions for installing and using your AirCard 319U.

Your package contains:

- AirCard 319U with TRU-Install
- This Quick Start Guide
- USB extension cable
- Screen clip

You can use the AirCard 319U with these operating systems:

- Windows® 7
- Windows Vista®
- Windows XP (Service pack 3 or later)
- Mac OS® X 10.5 or later

Windows and Mac 64-bit editions are also supported.

External antenna connector

Power LED

Data LED

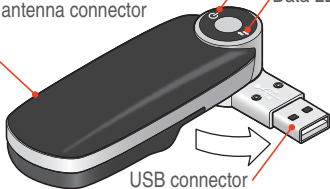

SIM card slot and microSD slot are under the back cover. See page 2 for details.

Installation

The AirCard 319U is TRU-Install enabled and does not require a CD for installation.

- 1 Move the USB connector to the side. Remove the back cover and insert the SIM card as shown in the illustrations.

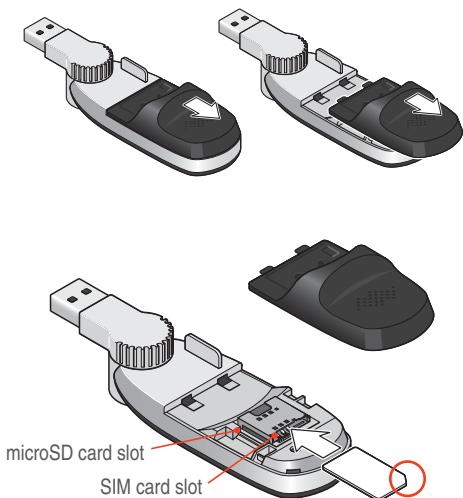

Replace the back cover.

- 2** Insert the AirCard 319U into the USB slot.

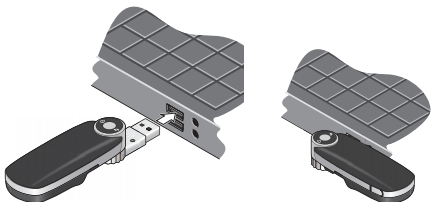

Windows

The software installation process starts automatically. Follow the on-screen prompts to install Sierra Wireless AirCard Watcher® software. If the installation does not start automatically, see page 7.

Mac OS X

1. Double-click the installer package when it appears. If the installer package does not appear, see page 7.

After the installation is complete, the message “A new network interface has been detected” appears.

2. Click the Network Preferences... button.
3. In the Network window, click **Apply**.
Your AirCard 319U is ready to connect.

- 3** Once the software is installed, the AirCard 319U searches for a network. When the AirCard 319U finds a network, the Connect button in Watcher becomes available.

Click **Connect** to connect to the Internet.

Windows 7 Mobile Broadband*



To connect to the network using Windows 7 Mobile Broadband:

1. Click the signal strength icon in the system tray.
The Mobile Broadband connection window opens.
2. Select your network and click **Connect**.

Note: Features such as SMS are only available by using Watcher.

*This product has passed Microsoft-designed tests for a high standard of performance, reliability, and compatibility with Windows 7.

Using Watcher

Start Watcher (Windows)

To launch Watcher:

- Double-click the Watcher icon on your desktop.
- In Windows Vista or Windows 7, select **Start > All Programs > Sierra Wireless > AirCard Watcher**.
- In Windows XP, select **Start > Programs > Sierra Wireless > AirCard Watcher**.







Start Watcher (Mac)

To launch Watcher:

- Click the Watcher icon in the dock.
- In Finder, select **Applications > Sierra Wireless > AirCard Watcher**.

LED Operation

The two LEDs show the current status of the AirCard 319U.

Color / State		Power LED 	Data LED 
	Off	Not powered	Unable to detect service
	Blinking	Firmware is updating. Do not remove your AirCard 319U.	3G+ network detected
	Blinking	Initializing	2G network detected
	Solid	Powered on	Connected to a 3G+ network
	Solid	AirCard 319U error	Connected to a 2G network

For troubleshooting information related to the LEDs, see page 10.

Removing the AirCard 319U

Windows

1. Exit Watcher.
2. Remove the AirCard 319U by pulling it straight out from the USB port.

Mac OS X

1. Exit Watcher.
2. If a microSD card is inserted in the AirCard 319U, locate the microSD card drive in Finder and click the **Eject** icon.
3. Remove the AirCard 319U by pulling it straight out from the USB port.

View the User Guide

The User Guide provides additional operating information, troubleshooting suggestions, and specifications for the AirCard 319U.

- In Windows Vista or Windows 7, select **Start > All Programs > Sierra Wireless** and then double-click the PDF file.
- In Windows XP, select **Start > Programs > Sierra Wireless** and then double-click the PDF file.
- In Mac OS X, in Finder, select **Applications > Sierra Wireless** and then double-click the PDF file.

Frequently Asked Questions

What do I do if the software installation does not start [Windows] or I don't see the Installer package [Mac]?

Windows

1. Double-click **Computer** (Windows Vista, Windows 7) or **My Computer** (Windows XP) on your desktop.
2. Click the **TRU-Install** drive.
3. Under the TRU-Install drive, open the **Win** folder and double-click **Setup.exe**. Follow the on-screen prompts to install the software.

For additional information, refer to the User Guide. If the software failed to install, you'll find the User Guide in **Computer > TRU-Install > Win** (Windows Vista, Windows 7) or **My Computer > TRU-Install > Win** (Windows XP) .

Mac OS X

If you do not see the installer package:

1. Open **Finder**.
2. Under Devices, click **AirCard 319U**.
3. Double-click the installer package.

For additional information, refer to the User Guide. In Finder, select **Applications > Sierra Wireless > AirCard Watcher**.

Does the latest version of Watcher work with my other Sierra Wireless modems?

Yes, Watcher is backwards compatible with all Sierra Wireless USB and ExpressCard modems. It is not compatible with non-Sierra Wireless products.

You can set Watcher to automatically check for updates. For more information see the Watcher Help (select **Help > Help topics.**)

When do I use the extension cable?

If the orientation of your computer's USB slot or the thickness of your computer are such that pressure is applied to the end or side of the AirCard 319U, you may damage the AirCard 319U or your computer. In such cases, do not insert the AirCard 319U directly into your computer's USB slot. Use the USB extension cable and laptop clip instead.

What are some ways I can optimize my data usage?

- Close any unnecessary application running in the background.
- Set the web browser's home page to a web site with minimal graphics (e.g. Google™).
- Configure automatic software updates to notify you before installation begins.
- Configure Outlook®, Entourage®, or Mail to retrieve emails less frequently or to retrieve them manually.
- Configure Outlook, Entourage, or Mail to download email headers only (i.e. not the full email).

What tools are available to help me monitor my data usage?

You can keep track of your data usage in Watcher. For details, see the User Guide (available in Windows — **Start > All Programs > Sierra Wireless** and in Mac Finder, select **Applications > Sierra Wireless**).

Unable to connect?



1. Check the physical connection of the AirCard 319U. (Remove and reinsert it.)
2. Try another USB port. Do not use a hub or any external equipment.

If you are still unable to connect, look for additional troubleshooting tips online at www.telusmobility.com under Support.

Once connected, what do I do if I have trouble with my email account or Internet browser?

1. Check the browser settings:
 - a. Select **File**. Ensure there is no check mark next to "Work Offline".
 - b. Select **Tools > Internet Options**.
 - **General** tab. Delete Cookies and Temp files, and clear History.
 - **Privacy** tab. Disable the Pop-up Blocker.
 - **Connections tab > LAN** settings. Ensure that all check boxes are clear (no check marks).
 - **Advanced** tab. Restore Default settings.
2. Consult the help systems on your email or Internet browser to find troubleshooting help specific to what you are doing.

Problems indicated by the LEDs:

Problem/Error	Solution
The AirCard 319U has no power—the  LED indicator is off.	Ensure the following: <ul style="list-style-type: none"><li data-bbox="405 323 897 409">• The AirCard 319U is properly inserted.<li data-bbox="405 438 930 575">• The computer is turned on and not in standby mode (Windows) or Sleep mode (Mac).
No service is available—the  LED indicator is off).	Try the following: <ul style="list-style-type: none"><li data-bbox="405 669 816 711">• Reorient your computer.<li data-bbox="405 733 923 920">• If you are inside a building or near a structure that may be blocking the signal, change the location of your computer.<li data-bbox="405 942 899 984">• Connect an external antenna.<li data-bbox="405 1006 899 1146">• Contact your service provider regarding the status of the network or your account.

For additional troubleshooting information, refer to the User Guide or the Online Help.

Bienvenue au Guide de démarrage rapide de la clé Internet mobile AirCard 319U

Ce Guide de démarrage rapide fournit des instructions sur l'installation et l'utilisation de votre modem USB AirCard 319U.

L'emballage contient les éléments suivants :

- Le modem USB 306 avec TRU-Install™
- Le présent guide de démarrage rapide
- Un câble d'extension USB
- Une attache pour ordinateur portable

Vous pouvez utiliser votre modem USB 306 avec n'importe lequel de ces systèmes d'exploitation :

- Windows® 7
- Windows Vista®
- Windows® XP (SP3 ou versions ultérieure)
- Mac OS® X 10.5 ou une version ultérieure

Les versions 64 bits de Windows et Mac sont également prises en charge.

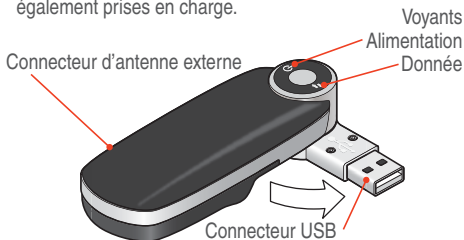

Le logement de la carte SIM et celui de la carte microSD se trouvent sous le couvercle arrière. Reportez-vous à la page 2 pour plus de détails.

Installation

Ce modem est compatible avec TRU-Install et ne nécessite pas de CD d'installation.

- 1 Déplacez le connecteur USB sur le côté. Retirez le couvercle arrière et insérez la carte SIM comme illustré.

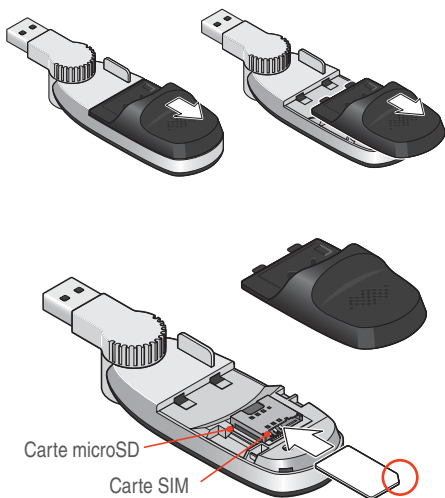

Remplacez le couvercle arrière.

- 2** Insérez le modem USB 319U dans le port USB.

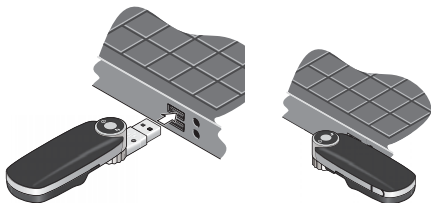

Windows

L'installation du logiciel commence automatiquement. Suivez les instructions qui s'affichent à l'écran pour installer le logiciel Watcher.

Mac OS X

1. Double-cliquez sur le kit d'installation lorsqu'il apparaît. Si le kit d'installation n'apparaît pas, reportez-vous à la page 7.

Une fois l'installation terminée, le message "Une nouvelle interface réseau a été détectée" apparaît.

2. Cliquez sur Préférences réseau.
3. Dans la fenêtre Réseau, cliquez sur **Appliquer**.
Votre AirCard 319U est prête à se connecter.

- 3** Une fois le logiciel installé, le modem recherche un réseau. Une fois que le modem a trouvé un réseau, le bouton Se connecter devient disponible dans Watcher.

Cliquez sur **Se connecter** pour vous connecter à Internet.

Mobile Broadband (haut débit mobile) sous Windows 7*



Pour vous connecter au réseau en utilisant Mobile Broadband sous Windows 7 :

1. Cliquez sur l'icône d'intensité du signal dans la barre des tâches système.
La fenêtre de connexion Mobile Broadband s'ouvre.
2. Sélectionnez votre réseau et cliquez sur **Se connecter**.

Remarque : Des fonctionnalités telles que les SMS ne sont disponibles qu'en utilisant le Watcher.

*Ce produit a passé les tests conçus par Microsoft pour un haut niveau de performance, fiabilité et compatibilité avec Windows 7.

Utilisation de Watcher

Lancer Watcher (Windows)

Pour lancer Watcher :

- Double-cliquez sur l'icône Watcher de votre bureau.
- Dans Windows Vista ou Windows 7, sélectionnez **Démarrer > Tous les programmes > Sierra Wireless > AirCard Watcher**.
- Dans Windows XP, sélectionnez **Démarrer > Programmes > Sierra Wireless > AirCard Watcher**.







Lancer Watcher (Mac)

Pour lancer Watcher :

- Cliquer sur l'icône Watcher dans le Dock.
- Dans le Finder, sélectionnez **Applications > Sierra Wireless > AirCard Watcher**.

Voyants

Le modem 319U possède deux voyants qui indiquent l'état du modem.

Couleur/État		Alimentation 	Donnée 
	Éteint	Non alimenté	Impossible de détecter le service
	Clignotant	Le microprogramme est en cours de mise à jour. Ne retirez pas votre AirCard 319U..	Réseau 3G+ détecté
	Clignotant	Initialisation	Réseau 2G détecté
	Fixe	Sous tension	Connecté à un réseau 3G+
	Fixe	Erreur AirCard 319U	Connecté à un réseau 2G

Pour plus d'informations sur le dépannage des voyants lumineux, reportez-vous à la page 10.

Retrait de l'AirCard 319U

Windows

1. Quittez Watcher.
2. Pour retirer l'AirCard 319U, tirez-la du port USB.

Mac OS X

1. Quittez Watcher.
2. Si une carte microSD se trouve dans l'AirCard 319U, recherchez le lecteur de la carte microSD dans le Finder, puis cliquez sur le bouton **Éjecter**.
3. Pour retirer l'AirCard 319U, tirez-la du port USB.

Afficher le Guide utilisateur

Le Guide utilisateur fournit des informations complémentaires sur l'utilisation, des suggestions pour le dépannage, ainsi que les spécifications de l'AirCard 319U.

- Dans Windows Vista ou Windows 7, sélectionnez **Démarrer > Tous les programmes > Sierra Wireless**, puis double-cliquez sur le fichier PDF.
- Dans Windows XP, sélectionnez **Démarrer > Programmes > Sierra Wireless**, puis double-cliquez sur le fichier PDF.
- Dans Mac OS X, dans le Finder, sélectionnez **Applications > Sierra Wireless**, puis double-cliquez sur le fichier PDF.

Foire aux questions

Que faire si le programme d'installation ne démarre pas (Windows) ou si je ne vois pas le kit d'installation (Mac) ?

Windows

1. Double-cliquez **Poste de travail** (Windows XP) ou sur **Ordinateur** (Windows Vista, Windows 7) sur votre bureau.
2. Cliquez sur le lecteur **TRU-Install**.
3. Dans le lecteur TRU-Install, ouvrez le dossier **Win**, puis double-cliquez sur le fichier **Setup.exe**. Suivez les instructions qui s'affichent à l'écran pour installer le logiciel.

Pour plus d'informations, reportez-vous au Guide utilisateur. Si l'installation du logiciel a échoué, accédez au Guide utilisateur, disponible dans **Ordinateur > TRU-Install > Win** (Windows Vista, Windows 7) ou dans **Mon ordinateur > TRU-Install > Win (Windows XP)**.

Mac OS X

Si le programme d'installation ne s'affiche pas :

1. Ouvrez le **Finder**.
2. Dans Périphériques, cliquez sur **AirCard 319U**.
3. Double-cliquez sur le programme d'installation.

Pour plus d'informations, reportez-vous au Guide utilisateur. Dans le Finder, sélectionnez **Applications > Sierra Wireless > AirCard Watcher**.

La dernière version de Watcher fonctionne-t-elle avec mes autres modems Sierra Wireless ?

Oui, car Watcher est rétro-compatible avec tous les modems Sierra Wireless USB et ExpressCard. En revanche, il n'est pas compatible avec les produits autres que ceux de Sierra Wireless. Vous pouvez paramétrer Watcher afin qu'il recherche automatiquement les mises à jour disponibles. Pour de plus amples informations, reportez-vous à l'Aide de Watcher ; pour cela, cliquez sur **Aide > Rubriques d'aide**.

Quand dois-je utiliser le câble d'extension ?

Si l'orientation du port USB de l'ordinateur ou si l'épaisseur de ce dernier sont telles que de la pression est appliquée sur l'extrémité ou sur le côté du modem, vous risquez d'endommager votre modem ou votre ordinateur. Face à de telles situations, n'insérez pas le modem directement dans l'emplacement USB de votre ordinateur. Utilisez plutôt le câble d'extension pour ordinateur portable.

Comment puis-je optimiser mon utilisation des données ?

- Fermez toute application non indispensable s'exécutant en arrière-plan.
- Définissez la page d'accueil de votre navigateur sur un site avec un minimum de graphiques (Google™, par exemple).
- Choisissez d'être averti avant que l'installation des mises à jour logicielles automatiques ne commence.

- Configurez Outlook®, Entourage® ou Mail pour qu'il télécharge les messages moins souvent ou pour les récupérer manuellement.
- Configurez Outlook, Entourage ou Mail pour ne télécharger que les en-têtes et non les messages dans leur intégralité.

Quels outils peuvent m'aider à surveiller mon utilisation des données ?

Vous pouvez suivre votre utilisation des données dans Watcher. Pour plus de détails, reportez-vous au Guide utilisateur (disponible dans Windows — **Démarrer > Tous les programmes > Sierra Wireless** et dans Mac — **Finder > Applications > Sierra Wireless**).

Échec de connexion ?



1. Vérifiez la connexion physique du modem. (Retirez-le puis réinsérez-le.)
2. Essayez un autre port USB. N'utilisez pas de hub ni d'autres types d'équipement externe.

Si la connexion est toujours impossible, vous pouvez trouver des informations supplémentaires en ligne à l'adresse **www.telusmobility.com**, sous support.

Une fois connecté, que faire en cas de problème avec mon compte de messagerie ou mon navigateur Internet ?

1. Vérifiez les paramètres du navigateur :
 - a. Sélectionnez **Fichier**. Vérifiez qu'aucune option de type "Travailler hors ligne" n'est sélectionnée.
 - b. Sélectionnez **Outils > Options Internet**.
 - Onglet **Général**. Supprimez les cookies et les fichiers temporaires ; videz l'historique.
 - Onglet **Confidentialité**. Désactivez le Bloqueur de fenêtres publicitaires intempestives.
 - Onglet **Connexions > Paramètres du réseau local**. Vérifiez qu'aucune case n'est cochée.
 - Onglet **Avancés**. Restaurez les paramètres par défaut.
2. Reportez-vous à l'aide de votre programme de messagerie ou de votre navigateur Internet pour obtenir des instructions spécifiques.

Problèmes indiqués par les voyants lumineux :

Problème/Erreur	Solution
L'AirCard 319U n'est pas alimenté — le  voyant lumineux est éteint	Vérifiez ce qui suit : <ul style="list-style-type: none">• L'AirCard 319U a été correctement insérée.• L'ordinateur est allumé et n'est pas en mode Veille (Windows ou Mac).
Aucun service n'est disponible — le  voyant lumineux est éteint.	Essayez ce qui suit : <ul style="list-style-type: none">• Réorientez votre ordinateur.• Si vous êtes à l'intérieur d'un bâtiment ou près d'une structure susceptible de bloquer le signal, changez l'ordinateur de place.• Connectez-vous à une antenne externe.• Contactez votre fournisseur de services pour connaître l'état du réseau ou de votre compte.

Pour plus d'informations sur le dépannage, reportez-vous au Guide utilisateur ou à l'Aide en ligne.



2400095 Rev. 1.0

© 2011 Sierra Wireless. All rights reserved.

© 2011 Sierra Wireless. Tous droits réservés.

Heart of the Wireless Machine® is a registered trademark of Sierra Wireless. Watcher® is a trademark of Sierra Wireless, registered in the European Community. Sierra Wireless, the Sierra Wireless logo, and the red wave design are trademarks of Sierra Wireless. Windows® and Vista® are registered trademarks of Microsoft Corporation. Mac OS® is a trademark of Apple Inc., registered in the U.S. and other countries. Other trademarks are the property of their respective owners.

This product may contain technology developed by or for Sierra Wireless Inc. This product includes technology licensed from QUALCOMM 3G. This product is manufactured or sold by Sierra Wireless or its affiliates under one or more patents licensed from Inter-Digital Group.

Le slogan « Heart of the Wireless Machine® » est une marque déposée de Sierra Wireless. Watcher® est une marque de Sierra Wireless, déposée dans l'Union Européenne. Sierra Wireless, le logo de Sierra Wireless et le sigle en forme de vague rouge sont des marques commerciales de Sierra Wireless. Windows® et Vista® sont marques déposées de Microsoft Corporation. Macintosh® est une marque de Apple Inc., déposée aux États-Unis et dans d'autres pays. Toutes les autres marques commerciales appartiennent à leurs propriétaires respectifs.

Ce produit peut comporter des technologies développées par ou pour Sierra Wireless, Inc et inclut des technologies sous licence de QUALCOMM 3G. Ce produit, fabriqué ou vendu par Sierra Wireless ou ses filiales, est protégé par un ou plusieurs brevets InterDigital Group sous licence.